

# JOB DESCRIPTION

## ใบพรรณนางาน

Job Title ตำแหน่งชื่อ :	ผู้แนะนำการลงทุน (IC)
Group / Division กลุ่มงาน / สายงาน :	สายงานธุรกิจค้าหลักทรัพย์
Department หน่วยงาน :	ฝ่ายค้าหลักทรัพย์ 1/1
Job Holder เจ้าของงาน :	IC
Job Grade เกรด :	Officer

### Overall summary of job ลักษณะงานโดยรวม :

ให้คำแนะนำการลงทุนกับลูกค้า เพื่อให้ลูกค้าได้รับประโยชน์จากการลงทุนสูงสุด และปฏิบัติตามกฎระเบียบของทางการอย่างเคร่งครัด

### Please draw organization chart showing only 1 level above, your peer group and 1 level below.

กรุณาวาดแผนผังองค์กร โดยแสดงตำแหน่งที่สูงกว่า 1 ระดับ กลุ่มเพื่อนร่วมงานในระดับเดียวกันและผู้ที่บังคับบัญชาที่ต่ำกว่า 1 ระดับ :

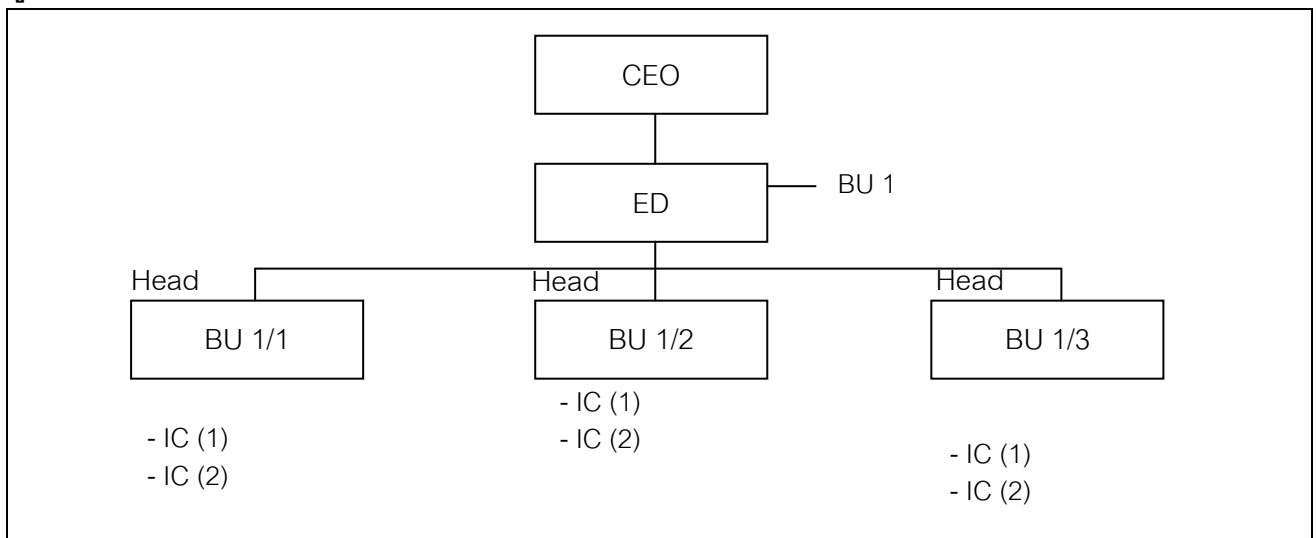

### Impacts ส่วนที่ดูแล :

Number of direct subordinates จำนวนลูกน้องโดยตรง :	-
Number of total subordinates จำนวนลูกน้องทั้งหมด :	-
Budget controlled งบประมาณที่ควบคุมดูแล :	-

**Job Responsibilities (Please start with the most important ones then assign time spent in each job by %.** The total % have to be 100 %) **หน้าที่ความรับผิดชอบ (เริ่มจากหน้าที่ที่สำคัญที่สุดก่อน จากนั้น กำหนดเวลาที่ใช้ในการทำงานนั้น ๆ เป็น % ผลรวมของ % ทั้งหมดต้องไม่เกิน 100% :**

<b>Responsibilities</b> <b>หน้าที่ความรับผิดชอบ</b>	<b>Time Spent (%)</b> <b>เวลาที่ใช้</b>
1. อธิบายและนำเสนอรูปแบบผลิตภัณฑ์ของบริษัทให้กับลูกค้าได้ทราบ รวมถึง ประโยชน์ที่จะได้รับจากผลิตภัณฑ์นั้นๆ	20%
2. วิเคราะห์ข้อมูลของลูกค้าในระดับความเสี่ยงของลูกค้า และความสามารถในการลงทุนของลูกค้า	20%
3. รับคำสั่งซื้อ-ขายจากลูกค้าได้อย่างถูกต้อง แม่นยำ	30%
4. สนับสนุนและส่งเสริมการขาย เช่น การจัดอบรมให้กับลูกค้า การจัดงาน Event	10%
5. ปฏิบัติตามกฎหมายระเบียบของบริษัท และทางการอย่างเคร่งครัด	20%

**Competencies ความสามารถที่ช่วยให้ทำงานได้สำเร็จ :**

<ol style="list-style-type: none"> <li>1. มีความสามารถในการเจรจาต่อรอง</li> <li>2. มีทักษะในการนำเสนอข้อมูล</li> <li>3. การแก้ไขปัญหาเฉพาะหน้า</li> <li>4. การควบคุมอารมณ์</li> <li>5. มีจริยธรรม คุณธรรม</li> </ol>
--

**Specifications : (Minimum requirements to perform standard level of performance)**

คุณสมบัติของงาน (คุณสมบัติอย่างต่ำที่จำเป็นในการปฏิบัติงานได้ตามมาตรฐาน) :

<b>Educational level</b> ระดับการศึกษา :	ปริญญาตรีขึ้นไป / ผู้มีประสบการณ์มากกว่า 3 ปีขึ้นไป สาขาบริหารธุรกิจ การเงิน เศรษฐศาสตร์ หรือสาขาที่เกี่ยวข้อง
<b>Experience</b> ประสบการณ์ :	0 – 2 ปี
<b>Other skills</b> ทักษะอื่น ๆ :	มี Single License และ Derivatives License.

**Signatures** ลายเซ็น :

<b>Written by</b> เขียนโดย :	<b>Reviewed by</b> ทบทวนโดย :	<b>Agreed by</b> เห็นชอบโดย :	<b>Approved by</b> อนุมัติโดย :
<b>Job Holder</b> เจ้าของงาน	<b>N+1</b> ผู้บังคับบัญชาโดยตรง	<b>Department Head</b>	<b>Group Head</b>
IC	-	Head Team	ED
____/____/____	____/____/____	____/____/____	____/____/____

----- For HR only สำหรับฝ่ายทรัพยากรบุคคลเท่านั้น -----

<b>Job Grade</b> เกรด	<b>Functional Title</b> ตำแหน่งหน้าที่	<b>Recorded by Compensation</b> บันทึกโดยทีมบริหาร ค่าตอบแทน	<b>Approved by Head of HR</b> อนุมัติโดยหัวหน้า ฝ่ายทรัพยากรบุคคล
Officer	IC	_____ ____/____/____	_____ ____/____/____